

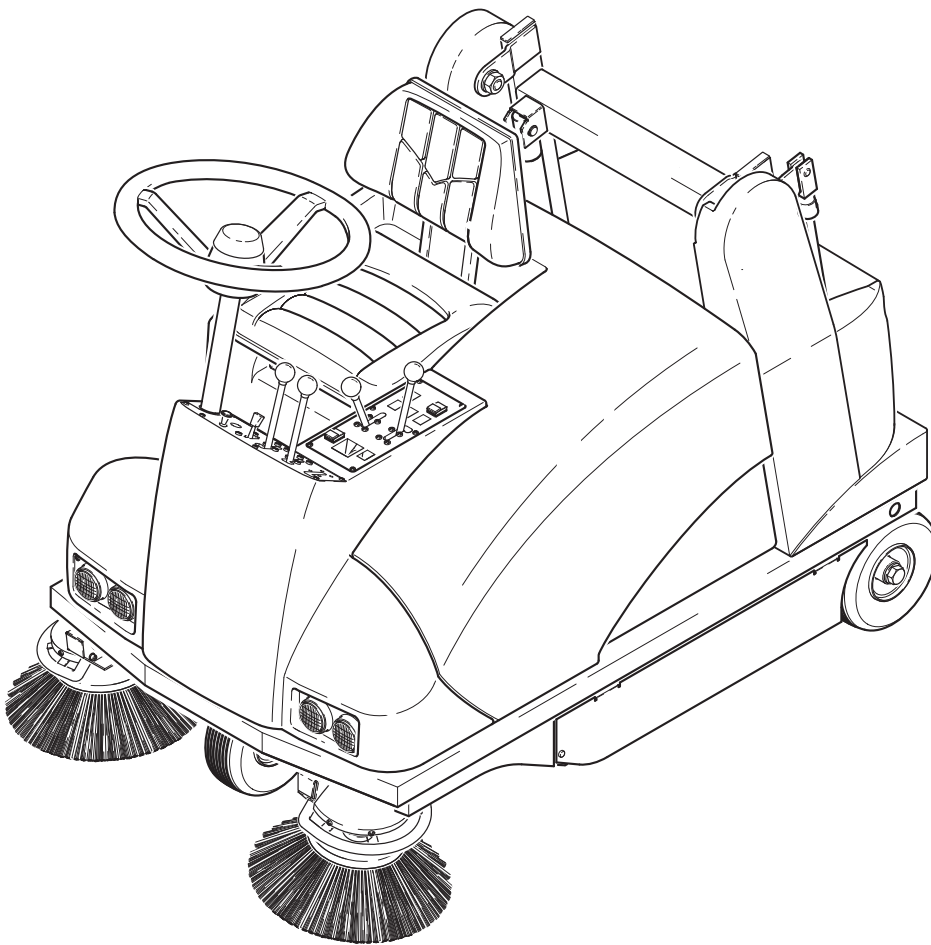

KMR 1250 D

Español



Register and win!
www.kärcher.com



 Antes del primer uso de su aparato, lea este manual de instrucciones original, actúe de acuerdo a sus indicaciones y guárdelo para un uso posterior o para otro propietario posterior. ¡Antes de la primera puesta en marcha lea sin falta las instrucciones de uso y las instrucciones de seguridad n.º 5.956-250!

Índice de contenidos

Indicaciones de seguridad	109
Función	109
Uso previsto	109
Protección del medio ambiente	110
Elementos de operación y funcionamiento	111
Antes de la puesta en marcha	113
Puesta en marcha	113
Funcionamiento	113
Parada	115
Cuidados y mantenimiento	115
Averías	119
Datos técnicos	120
Declaración CE	121
Garantía	121

Indicaciones de seguridad

Indicaciones generales

Si al desembalar el aparato comprueba daños atribuibles al transporte, rogamos se dirija a su vendedor.

- Las placas de advertencia e indicadoras colocadas en el aparato proporcionan indicaciones importantes para un funcionamiento seguro.
- Además de las indicaciones contenidas en este manual de instrucciones, deben respetarse las normas generales vigentes de seguridad y prevención de accidentes.

Manejo

Peligro

Peligro de lesiones

Peligro de vuelco ante pendientes demasiado acentuadas.

- *En la dirección de marcha sólo se admiten pendientes de hasta 18%.*

Peligro de vuelco al tomar las curvas a velocidad rápida.

- *Tome las curvas a baja velocidad.*

Peligro de vuelco ante una base inestable.

- *Mueva el aparato únicamente sobre una base firme.*

Peligro de vuelco ante una inclinación lateral demasiado pronunciada.

- *En sentido transversal a la marcha sólo se admiten pendientes de hasta 10%.*
- Deben tenerse en cuenta básicamente las especificaciones y los reglamentos que rigen para los automóviles.
- El usuario debe utilizar el aparato conforme a las instrucciones. Durante los trabajos con el aparato, debe tener en cuenta las condiciones locales y evitar causar daños a terceras personas, sobre todo a niños.

- El aparato sólo debe ser utilizado por personas que hayan sido instruidas en el manejo o hayan probado su capacidad al respecto y a las que se les haya encargado expresamente su utilización.
- Los niños y los adolescentes no deben utilizar el aparato.
- No se admite la presencia de acompañantes.
- Las máquinas con asiento sólo deben ponerse en movimiento desde dicha posición.
- ➔ Para evitar un uso no autorizado, saque la llave de encendido.
- ➔ El aparato no debe permanecer jamás sin vigilar mientras el motor esté en marcha. El usuario debe abandonar el equipo sólo con el motor parado, el seguro contra movimientos accidentales colocado y, en caso necesario, con el freno de estacionamiento accionado y sin la llave de encendido.

Aparatos con motor de combustión

Peligro

Peligro de lesiones

- *El orificio de gas de escape no debe cerrarse.*
- *No doble ni agarre por el orificio de gas de escape (peligro de quemaduras).*
- *No toque el motor de accionamiento (peligro de quemaduras).*
- *Los gases de escape son tóxicos y nocivos para la salud, y no se deben aspirar.*
- *El motor requiere aprox. 3-4 segundos de marcha por inercia tras la detención. Durante este intervalo de tiempo es imprescindible mantenerse alejado de la zona de accionamiento.*

Accesorios y piezas de repuesto

- Sólo deben emplearse accesorios y piezas de repuesto originales o autorizados por el fabricante. Los accesorios y piezas de repuesto originales garantizan el funcionamiento seguro y sin averías del aparato.
- Podrá encontrar una selección de las piezas de repuesto usadas con más frecuencia al final de las instrucciones de uso.
- En el área de servicios de www.kaercher.com encontrará más información sobre piezas de repuesto.

Símbolos en el aparato



¡Peligro de quemaduras por las superficies calientes! Antes de realizar algún trabajo en el aparato, deje que la instalación de escape se enfríe lo suficiente.

Símbolos del manual de instrucciones

En este manual de instrucciones se emplean los siguientes símbolos:

Peligro

Indica la presencia de un peligro inminente. El incumplimiento de las indicaciones puede provocar la muerte o lesiones muy graves.

Advertencia

Hace alusión a una situación potencialmente peligrosa. El incumplimiento de las indicaciones puede provocar lesiones leves o daños materiales.

Nota

Muestra consejos de manejo y ofrece información importante.

Función

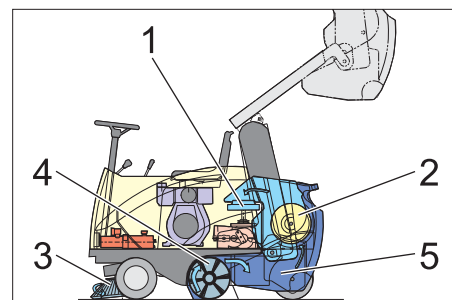

La escoba mecánica funciona según el principio de rosca.

- Las escobas laterales (3) limpian rincones y bordes de la superficie de barrido y transportan la suciedad hacia la banda del cepillo rotativo.
- El cepillo rotativo (4) transporta la suciedad directamente hacia el depósito de basura (5).
- El polvo arremolinado en el depósito se separa a través del filtro (2), y el aire puro filtrado es succionado por el aspirador (1).

Uso previsto

Utilice el aparato únicamente de conformidad con las indicaciones del presente manual de instrucciones.



- ➔ Antes de utilizar el equipo con sus dispositivos de trabajo, compruebe que esté en perfecto estado y que garantice la seguridad durante el servicio. Si no está en perfecto estado, no debe utilizarse.
- Esta escoba mecánica está diseñada para barrer superficies sucias en la zona exterior.
- No use el aparato en espacios cerrados.
- Sólo se permite el uso del aparato en la vía pública cuando se realiza conforme a la legislación alemana correspondiente (StVZO).
- El aparato no es apto para aspirar polvos nocivos para la salud.
- No se debe efectuar ningún tipo de modificación en el aparato.

- ¡No aspire/barra nunca líquidos explosivos, gases inflamables ni ácidos o disolventes sin diluir! Entre éstos se encuentran la gasolina, los diluyentes o el fuel, que pueden mezclarse con el aire aspirado dando lugar a combinaciones o vapores explosivos. No utilice tampoco acetona, ácidos ni disolventes sin diluir, ya que ellos atacan los materiales utilizados en el aparato.
- No aspire/barra objetos incandescentes, con o sin llama.
- El aparato es apto únicamente para los revestimientos indicados en el manual de instrucciones.
- La máquina debe ser conducida únicamente sobre las superficies especificadas por la empresa o su representante.
- Está prohibido permanecer en la zona de peligro. Está prohibido usar el aparato en zonas en las que exista riesgo de explosiones.
- Norma de validez general: Mantenga lejos del aparato los materiales fácilmente inflamables (peligro de explosión/incendio).

Revestimientos adecuados

- Asfalto
- Piso industrial
- Pavimento
- Hormigón
- Adoquín

Protección del medio ambiente

	<p>Los materiales empleados para el embalaje son reciclables y recuperables. No tire el embalaje a la basura doméstica y entréguelo en los puntos oficiales de recogida para su reciclaje o recuperación.</p>
	<p>Los aparatos viejos contienen materiales valiosos reciclables que deberían ser entregados para su aprovechamiento posterior. Evite el contacto de baterías, aceites y materias semejantes con el medioambiente. Por este motivo, entregue los aparatos usados en los puntos de recogida previstos para su reciclaje.</p>

Indicaciones sobre ingredientes (REACH)

Encontrará información actual sobre los ingredientes en:

<http://www.karcher.de/de/unternehmen/umweltschutz/REACH.htm>

Elementos de operación y funcionamiento

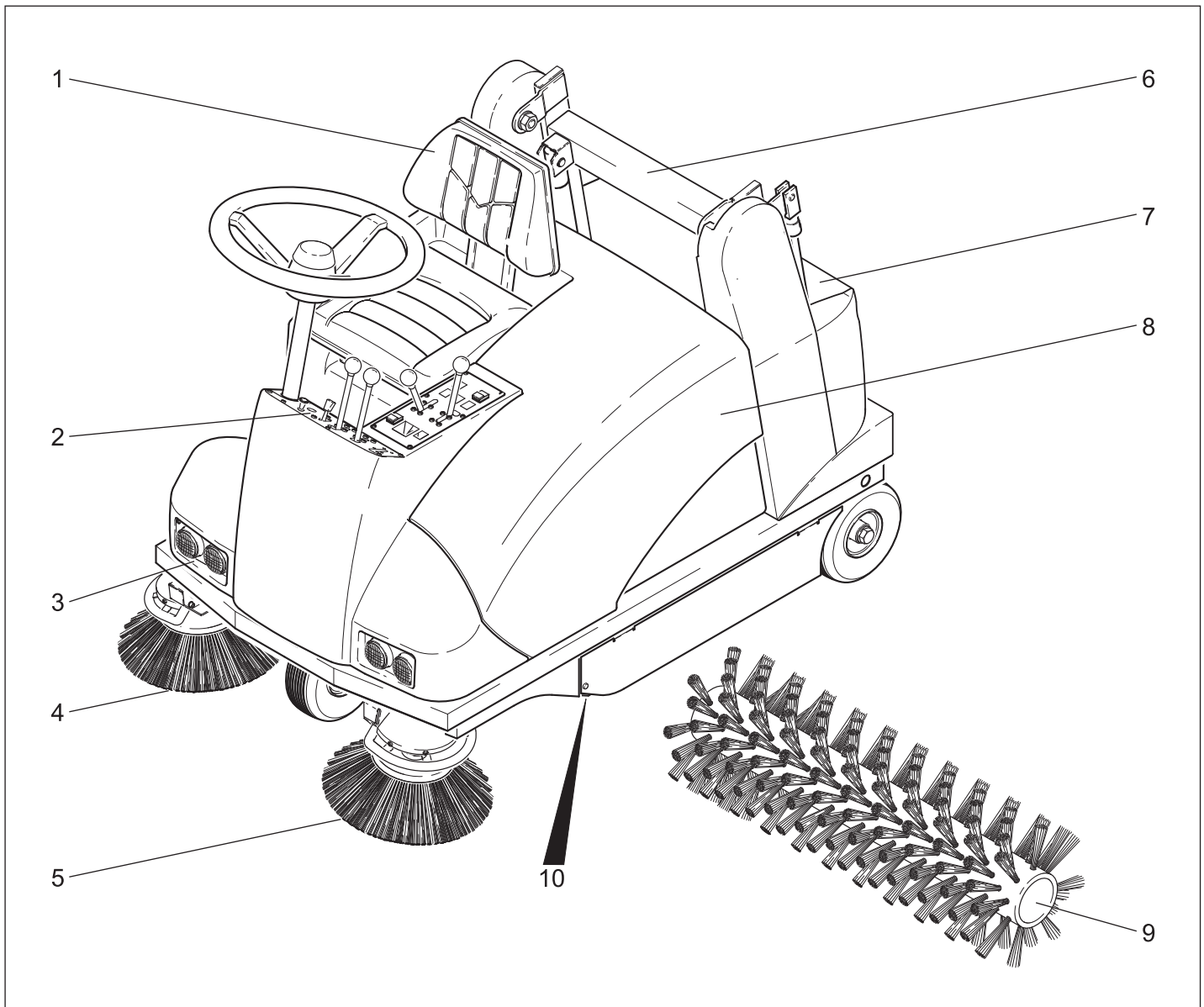

- 1 Asiento (con interruptor de contacto del asiento)
- 2 Pupitre de mando
- 3 Iluminación
- 4 Escoba lateral derecha
- 5 Escoba lateral izquierda
- 6 Vaciado en alto
- 7 Depósito de basura
- 8 Capó del aparato
- 9 Cepillo rotativo
- 10 Tapa de suciedad basta

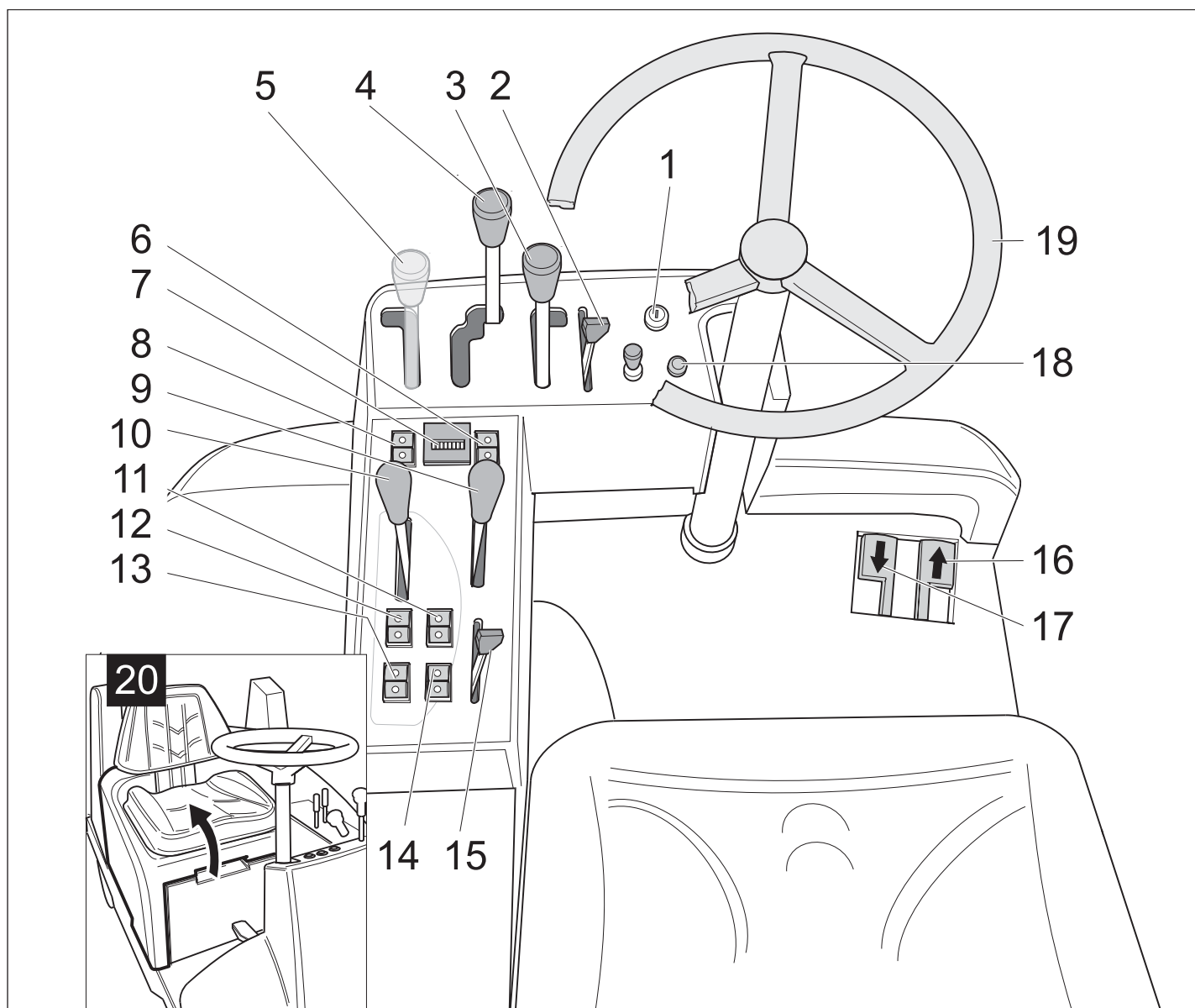

- | | |
|---|---|
| <p>1 Cerradura de encendido</p> <p>2 Ajuste de revoluciones del motor</p> <p>3 Elevar/bajar escobas laterales, derecha</p> <p>4 Posición superior: Levante el cepillo rotativo
Posición central: Bajar el cepillo rotativo (modo de servicio "Ajuste exacto")
Posición inferior: Bajar el cepillo rotativo (modo de servicio "almacenar flotante")</p> <p>5 Elevar/bajar escobas laterales, izquierda (opcional)</p> <p>6 Interruptor manejo bimanual</p> <p>7 contador de horas de servicio</p> <p>8 Iluminación</p> <p>9 Tapa contra suciedad elevar/bajar escobas laterales</p> <p>10 Freno de estacionamiento/freno de servicio</p> <p>11 Bascular depósito de basura (Funcionamiento sólo en conexión con el interruptor manejo bimanual)</p> <p>12 Levante el depósito de basura (Funcionamiento sólo en conexión con el interruptor manejo bimanual)</p> | <p>13 Baje el depósito de basura (Funcionamiento sólo en conexión con el interruptor manejo bimanual)</p> <p>14 Limpiar el filtro de polvo</p> <p>15 Servicio de barrido húmedo/seco (desconectar/conectar aspiración de polvo)</p> <p>16 Pedal acelerador (avance)</p> <p>17 Pedal acelerador (retroceso)</p> <p>18 claxon</p> <p>19 Volante</p> <p>20 Abrir/cerrar capó del aparato</p> |
|---|---|

Abrir/cerrar capó del aparato

- ➔ Abatir el asiento hacia delante.
- ➔ Abrir el capó del aparato por la empuñadura empotrada prevista para ello (tirar hacia arriba).

Nota

El capó del aparato se sujeta por arriba por el resorte neumático.

Antes de la puesta en marcha

Descarga

⚠ Advertencia

No utilice carretillas elevadoras para la descarga, ya que el aparato podría dañarse.

Durante la descarga, proceda como se indica a continuación:

- Soltar las tablas de madera del palet y clavar en los topes del palet (parte delantera del aparato).
- Quite la cinta de sujeción ubicada en los puntos de enganche.

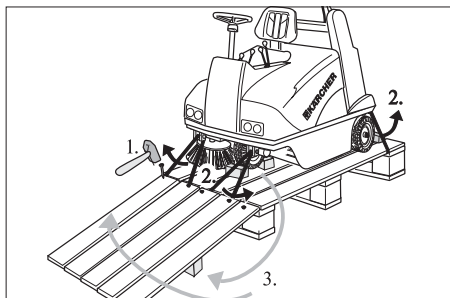

- Quitar las cuñas para bloquear las ruedas y utilizar como apoyo las tablas de madera a la izquierda y a la derecha.
- Deslizar el aparato por la rampa creada del palet.
- Soltar la cuerda de la escobilla lateral fijada en el bastidor para el transporte.

El aparato puede moverse de dos formas:

- 1) Empuje (véase "Movimiento de la escoba mecánica sin autopropulsión").
- 2) Conducción (véase "Movimiento de la escoba mecánica con autopropulsión").

Movimiento de la escoba mecánica sin autopropulsión

⚠ Peligro

Peligro de lesiones Antes de colocar la marcha libre, asegure el equipo contra movimientos accidentales.

- Active el freno de estacionamiento.
- Abrir el capó del aparato.

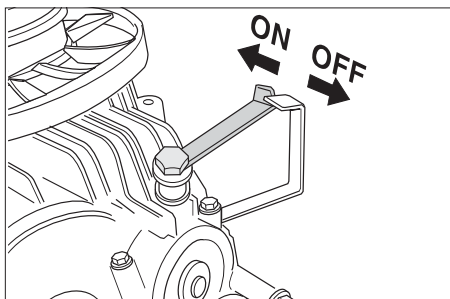

- Colocar la palanca de marcha libre en posición OFF.

De este modo, el accionamiento de traslación queda fuera de funcionamiento.

- Cierre el capó del aparato.
 - Suelte el freno de estacionamiento.
- El aparato puede desplazarse.

Nota

En la modalidad sin autopropulsión, no mueva la escoba mecánica por trayectos largos ni a más de 10 km/h.

Movimiento de la escoba mecánica con autopropulsión

- Active el freno de estacionamiento.
- Abrir el capó del aparato.
- Colocar la palanca de marcha libre en posición ON

El accionamiento de traslación está listo para el servicio.

- Cierre el capó del aparato.
 - Suelte el freno de estacionamiento.
- El aparato está listo para arrancar.

Puesta en marcha

Indicaciones generales

- Coloque la escoba mecánica sobre una superficie plana.
- Quite la llave de encendido.
- Active el freno de estacionamiento.

Repostar

⚠ Peligro

Peligro de explosiones

- Sólo se debe utilizar el combustible indicado en el manual de instrucciones.
- El reabastecimiento de combustible no debe realizarse en lugares cerrados.
- Está prohibido fumar y exponer el lugar a una llama directa.
- Cerciórese de que el combustible no entre en contacto con superficies calientes.

- Apague el motor.
- Abrir el capó del aparato.

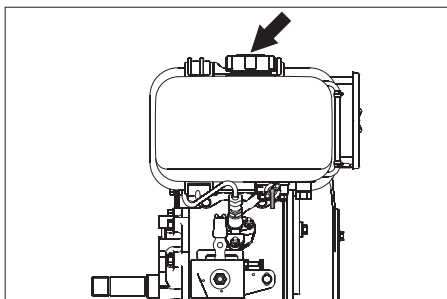

- Abra la tapa del depósito.
- Repostar diesel.
- Cargue como máximo hasta 1 cm por debajo del borde inferior de la boca de llenado.
- Limpie el combustible que se haya vertido y cierre la tapa del depósito.
- Cierre el capó del aparato.

Nota

El contenido del depósito alcanza para usar el aparato durante aprox. 3 horas.

Trabajos de inspección y mantenimiento

- Verifique el nivel de aceite del motor.
- Comprobar el nivel de aceite hidráulico.
- Vacíe el depósito de basura.
- Controle el cepillo rotativo.
- Controle la presión de los neumáticos.
- Limpiar el filtro de polvo.

Nota

Descripción, véase el capítulo "Cuidado y mantenimiento"

Funcionamiento

Ajuste del asiento del conductor

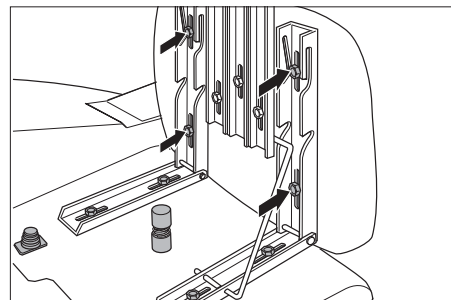

- Colgar las barras para el dispositivo de inclinación.
- 4 Suelte los tornillos de fijación.
- Colocar el asiento en la posición deseada.
- Apretar los tornillos de fijación y colgar de nuevo las barras.

Puesta en marcha del aparato

Nota

El aparato está dotado de un interruptor de contacto del asiento. Cuando el conductor se levanta del asiento, el dispositivo desconecta el equipo.

Abra el grifo de combustible

- Abrir el capó del aparato.

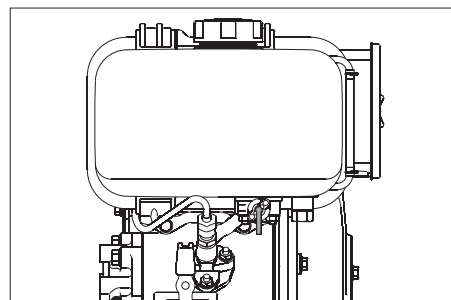

- Girar la palanca hacia abajo en posición O (OPEN).
- Cierre el capó del aparato.

Conexión del aparato

- Tome asiento en la plaza del conductor.
- Pedales de avance a cero.
- Active el freno de estacionamiento.
- Colocar las revoluciones del motor en la posición central (revoluciones de servicio).
- Introducir la llave de encendido en la cerradura de encendido.
- Gire la llave de encendido más allá de la posición 1.
- Cuando el aparato se pone en marcha, suelte la llave.

Nota

No accione nunca el motor de arranque durante más de 10 segundos. Antes de volver a accionarlo, espere por lo menos 10 segundos.

Conducción del aparato

- Levante el cepillo rotativo.

- Elevar la escoba lateral.
- Suelte el freno de estacionamiento.

Avance

- Presione lentamente el pedal acelerador derecho.

Retroceso

⚠ Peligro

Peligro de lesiones Al dar marcha atrás no puede correr nadie peligro, si es necesario pedir que alguien de indicaciones.

- Presione lentamente el pedal acelerador izquierdo.

Nota

Comportamiento en marcha

- Los pedales aceleradores permiten regular la velocidad sin escalonamiento.
- Evite accionar el pedal bruscamente, ya que el sistema hidráulico podría dañarse.
- Ante una pérdida de potencia en las pendientes, reduzca ligeramente la presión sobre el pedal acelerador.

Freno

- Suelte el pedal acelerador. El aparato frena automáticamente y se queda parado.

Nota

Si el efecto de freno automático no es suficiente para que pare el aparato, se puede ayudar con el freno de estacionamiento o el pedal de la marcha atrás.

Pasaje por encima de obstáculos

Pasaje por encima de obstáculos fijos de hasta 50 mm:

- Pase hacia delante lenta y cuidadosamente.

Pasaje por encima de obstáculos fijos de más de 50 mm:

- Los obstáculos deben superarse sólo con una rampa adecuada.

Servicio de barrido

⚠ Peligro

Peligro de lesiones Cuando la tapa de suciedad está abierta, el cepillo rotativo puede arrojar piedras o gravilla hacia delante. Cerciórese de que no exista riesgo para personas, animales u objetos.

⚠ Advertencia

No barra cintas de embalaje, alambres o similares, ya que ello puede provocar daños en el sistema mecánico.

⚠ Advertencia

Para no dañar el piso, evite accionar la escoba mecánica en el lugar.

Nota

Para obtener un óptimo resultado de limpieza, hay que adaptar la velocidad a las particularidades.

Nota

Durante el funcionamiento, el depósito de basura debe vaciarse a intervalos regulares.

Nota

Durante el funcionamiento se debe limpiar el filtro de polvo cada 15-30 minutos según el polvo que tenga.

Nota

Al limpiar superficies, baje sólo el cepillo rotativo.

Nota

Al limpiar bordes, baje también las escobas laterales.

Barrer superficies llanas

Bloquear el cepillo rotativo en el modo de funcionamiento "Ajuste fino".

- Bajar los rodillos rotativos, para ello colocar la palanca en la posición central (menor desgaste del rodillo rotativo).

Barrer superficies irregulares

Bloquear el cepillo rotativo en el modo de funcionamiento "almacenamiento flotante".

- Bajar los rodillos rotativos, para ello colocar la palanca en la posición inferior (mayor desgaste del rodillo rotativo).

Barrer objetos grandes

Nota

Para barrer objetos grandes, como latas de bebida o grandes cantidades de hojas, se debe elevar brevemente la tapa de suciedad grande.

Levante la tapa de suciedad basta:

- Abrir con la mano la tapa de suciedad gruesa.
- Pasar por encima de piezas grandes con la tapa de suciedad grande abierta y a baja velocidad.

Nota

Sólo podrá obtenerse un resultado de limpieza óptimo cuando la tapa de suciedad basta esté completamente abajo.

Barrido de pisos secos

- Al limpiar superficies, baje el cepillo rotativo.
- Al limpiar bordes, baje las escobas laterales.

Si el pavimento tiene polvo, conectar la aspiración de polvo.

- Colocar la palanca en servicio de barrido "seco".

Barrido en pisos húmedos o mojados

Desconectar la aspiración de polvo para proteger el filtro de polvo de la humedad.

- Colocar la palanca en servicio de barrido "húmedo".

Vaciado del depósito de basura

Nota

Antes de abrir o vaciar el depósito de basura, espere a que finalice la limpieza automática del filtro y a que se deposite el polvo.

⚠ Peligro

Peligro de lesiones Durante el proceso de descarga no debe haber personas ni animales en el radio de giro del depósito.

⚠ Peligro

Peligro de aplastamiento No agarre nunca el varillaje del sistema mecánico de vacia-

do. Evite permanecer debajo del depósito levantado.

⚠ Peligro

Peligro de vuelco Durante el proceso de descarga, coloque el aparato en una superficie plana.

- Detenga el aparato.
- Levante el cepillo rotativo.

Nota

La descarga del depósito sólo puede realizarse cuando se ha alcanzado una determinada altura mínima.

Nota

Los siguientes pasos sólo pueden realizarse con un accionamiento a dos manos.



- Levante el depósito de basura.

Una vez alcanzada la altura deseada:

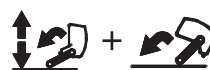

- Descargue el depósito de basura.

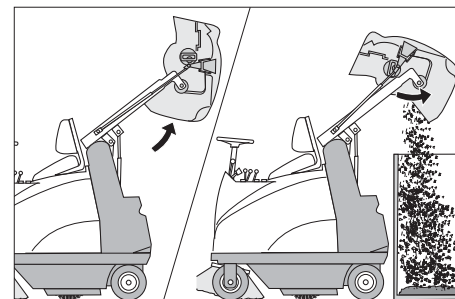

- Es más sencillo vaciar el depósito de suciedad en la posición de extensión total.
- Si se suelta el botón para el mecanismo basculante del depósito de suciedad, este pasa automáticamente a la posición de salida.

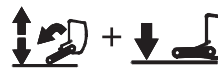

- Bascular el depósito de suciedad hasta la posición final.

Desconexión del aparato

- Suelte el pedal acelerador. El aparato frena automáticamente y se queda parado.
- Colocar las revoluciones del motor al mínimo.
- Active el freno de estacionamiento.
- Levante el cepillo rotativo.
- Elevar la escoba lateral.
- Gire la llave de encendido a "0" y retire la llave.

Nota

Tras la detención del aparato, el filtro de polvo recibe una limpieza automática durante aprox. 10 segundos.

Transporte

⚠ Advertencia

El aparato se debe asegurar para que no se deslice durante el transporte.

- Gire la llave de encendido a "0" y retire la llave.
- Active el freno de estacionamiento.
- Asegurar el aparato a los ojalos de transporte con cinturones de sujeción, cuerdas o cadenas.
- Fije el aparato con calzos en las ruedas.

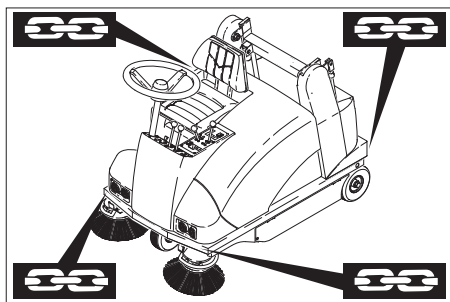

Nota

Tenga en cuenta las marcas de sujeción en el bastidor base (símbolos de cadenas). Para las funciones de carga o descarga, el aparato sólo admite pendientes de hasta 18%.

Parada

Cuando la escoba mecánica no se usa durante un periodo prolongado, tenga en cuenta los siguientes puntos:

- Coloque la escoba mecánica sobre una superficie plana.
- Levantar el cepillo rotativo y la escoba lateral para no dañar las cerdas.
- Gire la llave de encendido a "0" y retire la llave.
- Active el freno de estacionamiento.
- Asegurar la escoba mecánica contra movimientos accidentales.
- Llene el depósito de combustible y cierre la llave.
- Cambie el aceite del motor.
- Limpie el aparato por dentro y por fuera.
- Coloque el aparato en un lugar seco y protegido.
- Desemborne la batería.
- Cargue la batería aproximadamente cada dos meses.

Cerrar el grifo de combustible

- Abrir el capó del aparato.
- Girar hacia arriba la palanca.
- Cierre el capó del aparato.

Cuidados y mantenimiento

Indicaciones generales

- El mantenimiento correctivo debe ser llevado a cabo únicamente por una oficina autorizada de servicio al cliente o por personal especializado, familiarizado con todas las normas de seguridad pertinentes.
- Los equipos ambulantes de uso industrial deben someterse al control de seguridad según la norma VDE 0701.

Limpieza

⚠ Advertencia

¡Peligro de daños en la instalación! La limpieza del aparato nunca se debe llevar a cabo con una manguera o un chorro de agua a alta presión (peligro de cortocircuitos y otros daños).

Limpieza interna del equipo

⚠ Peligro

Peligro de lesiones Utilice máscara antipolvo y gafas protectoras.

- Abrir el capó del aparato.
- Limpie el aparato con un trapo.
- Aplique aire comprimido.
- Cierre el capó del aparato.

Limpieza externa del equipo

- Limpie el aparato con un trapo húmedo, embebido en una solución jabonosa suave.

Nota

No utilice detergentes agresivos.

Intervalos de mantenimiento

Nota

El contador de horas de servicio indica los intervalos de mantenimiento.

Mantenimiento a cargo del cliente

Mantenimiento diario:

- Verifique el nivel de aceite del motor.
- Revise el filtro de aire.
- Controle la presión de los neumáticos.
- Comprobar el desgaste de los cepillos rotativos y la escoba lateral y si hay cintas enrolladas.
- Comprobar el filtro de polvo.
- Compruebe el funcionamiento de todos los elementos de mando.

Mantenimiento semanal:

- Comprobar la estanqueidad y funcionamiento de todas las piezas del sistema hidráulico.
- Compruebe la facilidad de movimiento de las piezas móviles y los cablen Bowden.

Mantenimiento tras el desgaste:

- Reemplace los cubrejuntas.
- Reemplace el cepillo rotativo.
- Reemplace las escobas laterales.

Nota

Descripción, véase el capítulo "Trabajos de mantenimiento".

¡Respetar el cuaderno de mantenimiento 5.950-536!

Nota

Todos los trabajos de servicio y mantenimiento a cargo del cliente deben ser realizados por personal especializado con la debida cualificación. En caso de necesidad, un distribuidor de Kärcher siempre estará a disposición para cualquier consulta.

Mantenimiento a cargo del servicio de atención al cliente

Mantenimiento tras 8 horas de servicio:

- Realización de la primera inspección

Mantenimiento cada 100 horas de servicio

Mantenimiento cada 200 horas de servicio
Mantenimiento cada 300 horas de servicio

Nota

Para conservar la garantía, es necesario que durante el tiempo de su vigencia todos los trabajos de servicio y mantenimiento sean llevados a cabo por un servicio técnico autorizado de Kärcher conforme al cuaderno de mantenimiento.

Trabajos de mantenimiento

Preparativos:

- Coloque la escoba mecánica sobre una superficie plana.
- Gire la llave de encendido a "0" y retire la llave.
- Active el freno de estacionamiento.

Indicaciones generales de seguridad

- Enganchar el polo negativo de la batería para evitar que se formen chispas involuntariamente y se arranque el aparato.

⚠ Peligro

Peligro de lesiones Colocar siempre la barra de seguridad con el depósito de basura elevado.

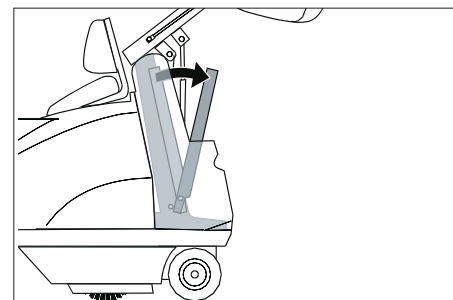

- Colocar la barra de seguridad para el proceso de vaciado en alto.

⚠ Peligro

Peligro de lesiones por la inercia del motor Tras la detención del motor, espere 5 segundos. Durante ese lapso es imprescindible mantenerse alejado de la zona de trabajo.

- Antes de realizar cualquier trabajo de mantenimiento y reparación, deje que el aparato se enfríe lo suficiente.
- No toque componentes calientes, como el motor de accionamiento o el sistema de escape.



Por favor, no deje que el aceite para motores, el aceite caliente y la gasolina dañen el medio ambiente. Evite que sustancias nocivas penetren en el suelo y elimine el aceite usado de forma que no dañe el medio ambiente.

Indicaciones de seguridad para las baterías

Al manipular baterías, tenga siempre en cuenta las siguientes advertencias:

	Tenga en cuenta las indicaciones presentes en la batería, en las instrucciones de uso y en el manual del vehículo.
	Use protección para los ojos
	Mantenga a los niños alejados del ácido y las baterías
	Peligro de explosiones
	Prohibido hacer fuego, producir chispas, aplicar una llama directa y fumar
	¡Peligro de causticación!
	Primeros auxilios
	Nota de advertencia
	Eliminación de desechos
	No tire la batería al cubo de la basura

⚠ Peligro

Peligro de explosiones. No coloque herramientas u otros objetos similares sobre la batería, es decir, sobre los terminales y el conector de elementos.

⚠ Peligro

Peligro de lesiones No deje nunca que el plomo entre en contacto con las heridas. Luego de trabajar con las baterías, límpiense siempre las manos.

⚠ Peligro

¡Peligro de incendios y explosiones!

- Está prohibido fumar y exponer el lugar a una llama directa.
- Los lugares en los que se cargue baterías tienen que estar bien ventilador ya que se genera un gas muy explosivo a la hora de cargar.

⚠ Peligro

¡Peligro de causticación!

- Enjuagar con agua las salpicaduras de ácido en los ojos o en la piel.

- A continuación llamar inmediatamente al médico.
- Lavar la ropa sucia con agua.

Montaje y conexión de la batería

- Abrir el capó del aparato.
- Coloque la batería en el respectivo soporte.
- Atornille los soportes a la base de la batería.
- Conecte el borne de polo (cable rojo) al polo positivo (+).
- Conecte el borne de polo al polo negativo (-).

Nota

Al desmontar la batería, verifique que primero se desemborne el cable del polo negativo. Controle que los polos y los respectivos bornes tengan suficiente protección mediante grasa.

Carga de batería

⚠ Peligro

Peligro de lesiones Al manipular baterías, tenga en cuenta las normas de seguridad. Observe las instrucciones del fabricante del cargador.

⚠ Peligro

Cargar la batería exclusivamente con un cargador apto.

- Desemborne la batería.
- Desenrosque las tapas de todos los elementos.
- Una el cable del polo positivo del cargador con la conexión correspondiente de la batería.
- Una el cable del polo negativo del cargador con la conexión correspondiente de la batería.
- Enchufe la clavija de red y encienda el cargador.
- Aplique en la batería la menor corriente de carga posible.
- Enrosque las tapas de los elementos.

Nota

Cuando la batería esté cargada, desconectar primero el cargador de la red y después de la batería.

Verificación y corrección del nivel de líquido de la batería

⚠ Advertencia

En el caso de las baterías llenas de ácido, verifique con regularidad el nivel de líquido.

- El ácido de una batería cargada totalmente tiene un peso específico de 1,28 kg/l a 20 °C.
- El ácido de una batería descargada totalmente tiene un peso específico entre 1,00 y 1,28 kg/l.
- En todas las células el peso específico tiene que ser el mismo que el ácido.
- Desenrosque las tapas de todos los elementos.
- Sacar una prueba de cada célula con el comprobador de ácido.
- Devolver la prueba de ácido a la misma célula.

- Si el nivel de líquido es demasiado bajo, llene hasta la marca con agua destilada.

- Cargue la batería.
- Enrosque las tapas de los elementos.

Control de la presión de los neumáticos

- Coloque la escoba mecánica sobre una superficie plana.
- Conecte el manómetro a la válvula del neumático.
- Controle la presión de aire y, en caso de necesidad, ajústela.
- La presión de los neumáticos delanteros y traseros debe ser de 6 bar.

Limpieza manualmente el filtro de polvo

Además del intervalo automático, se puede limpiar manualmente el filtro.

Nota

Durante el funcionamiento se debe limpiar el filtro de polvo cada 15-30 minutos según el polvo que tenga.

- Detenga el aparato.
- Colocar la palanca en servicio de barrido "húmedo".
- Pulsar brevemente el botón de limpieza del filtro de polvo. El filtro de polvo se limpia aprox. durante 10 segundos.
- Colocar la palanca en servicio de barrido "seco".

Verificación del nivel de aceite del motor y rellenado

⚠ Peligro

Peligro de quemaduras

- Deje enfriar el motor.
- Verifique el nivel de aceite una vez transcurridos no menos de 5 minutos tras la detención del motor.
- Abrir el capó del aparato.

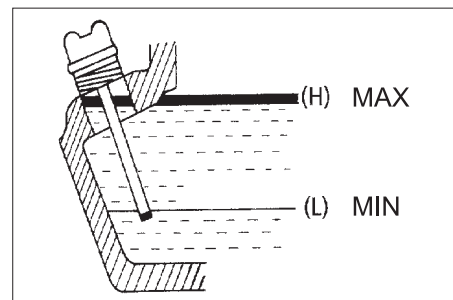

- Extraiga la varilla.
- Limpie e introduzca la varilla.
- Extraiga la varilla.
- Leer el nivel de aceite.
- El nivel de aceite debe estar entre las marcas "MIN" y "MAX".
- Si el nivel de aceite está por debajo de la marca "MIN", rellenar con aceite de motor.
- No llenar por encima de la marca "MAX".
- Rellenar con aceite de motor por el orificio de la varilla de medir el aceite.

Tipo de aceite: véanse las "Características técnicas"

- Introducir de nuevo la varilla para medir el aceite.
- Espere por lo menos 5 minutos.

- Verifique el nivel de aceite del motor.

Cambio del aceite del motor

⚠ Peligro

Peligro de quemaduras por aceite caliente.

- Prepare un recipiente colector para al menos 1,5 litro de aceite.
- Deje enfriar el motor.
- Abrir el capó del aparato.

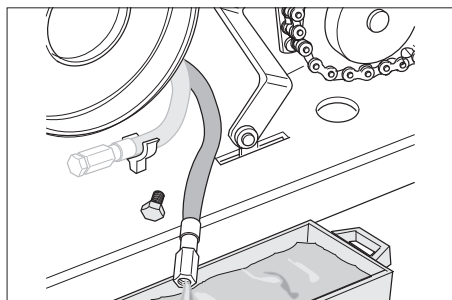

- Extraer la manguera de salida de aceite del soporte.
- Quite el tornillo purgador de aceite.
- Extraiga la varilla.
- Deje salir el aceite.
- Enroscar el tornillo de purgar aceite con la nueva junta.
- Colocar la manguera de salida de aceite en el soporte.
- Rellenar con aceite de motor por el orificio de la varilla de medir el aceite.

Tipo de aceite: véanse las "Características técnicas"

- Introducir de nuevo la varilla para medir el aceite.
- Espere por lo menos 5 minutos.
- Verifique el nivel de aceite del motor.

Cambiar y limpiar el filtro de aire

⚠ Peligro

No utilice gasolina o soluciones de detergente con punto de inflamación bajo para limpiar el cartucho filtrante para filtros de aire bajo ningún concepto.

- Abrir el capó del aparato.



- Extraer y examinar el cartucho de filtro (1).
- Limpiar el cartucho de filtro o cambiar en caso de fuerte ensuciamiento.
- Limpieza: Limpiar el cartucho de filtro con aire comprimido o sacudir sobre una superficie dura. No limpie con el cepillo, ya que de lo contrario la suciedad se comprime en las fibras. No limpiar con jabonadura, ya que en este tipo se trata de un filtro húmedo de aceite.
- Coloque la unidad limpia o una nueva.

Limpiar el filtro de combustible

⚠ Peligro

¡Peligro de incendios y explosiones!

– *Está prohibido fumar y exponer el lugar a una llama directa.*

- Sacar el combustible del depósito.
- Aflojar los tornillos en el grifo de combustible y sacar el filtro.
- Limpiar bien el filtro con combustible diesel.
- Colocar el filtro limpio y fijar el grifo de combustible.

Comprobar la instalación hidráulica

- Ejecutar el examen visual. En caso de pérdida de aceite en la unidad hidráulica, cilindros o tubos, informar al servicio de atención al cliente de Kärcher.

Reemplazo de la escoba lateral

- Coloque la escoba mecánica sobre una superficie plana.
- Elevar la escoba lateral.
- Gire la llave de encendido a "0" y retire la llave.

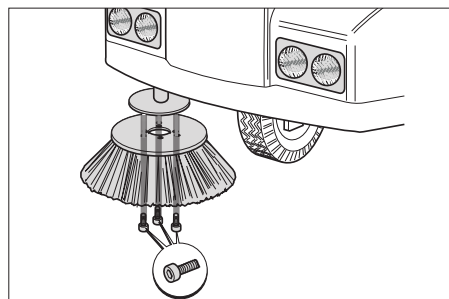

- Suelte los tornillos de fijación.
- Extraer la escoba lateral.
- Enroscar una nueva escoba lateral.

Control del cepillo rotativo

- Coloque la escoba mecánica sobre una superficie plana.
- Levante el cepillo rotativo.
- Gire la llave de encendido a "0" y retire la llave.
- Asegure el equipo contra movimientos accidentales con un calzo.
- Active el freno de estacionamiento.
- Extraiga las cintas y los cordones del cepillo rotativo.

Reemplazo del cepillo rotativo

Es necesario realizar el cambio cuando el resultado del barrido empeora ostensiblemente debido al desgaste de las cerdas.

- Coloque la escoba mecánica sobre una superficie plana.
- Bajar el cepillo rotativo.
- Gire la llave de encendido a "0" y retire la llave.
- Asegure el equipo contra movimientos accidentales con un calzo.
- Active el freno de estacionamiento.

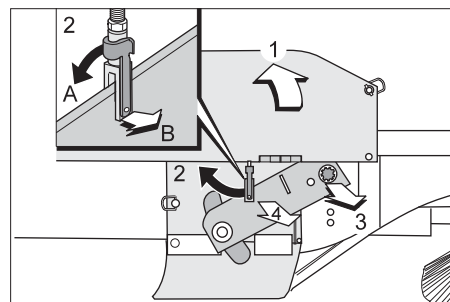

- Abrir la tapa lateral derecha (1).
- Aflojar el perno de seguridad de la cabeza de la horquilla inferior (2) e inclinar hacia atrás la biela de empuje.
- Desatornillar el tornillo de cabeza moleteada (3).

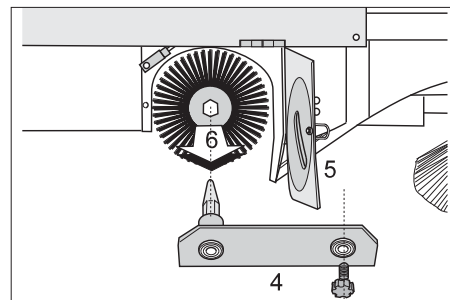

- Retire la biela del cepillo rotativo (4).
- Abatir la tapa del cepillo rotativo (cierres de rosca (5)).
- Extraiga el cepillo rotativo (6).
- Enroscar hasta el tope el tornillo de ajuste de la regulación del rodillo rotativo en el sentido de las agujas del reloj (-).

- Montar de nuevo en orden inverso.

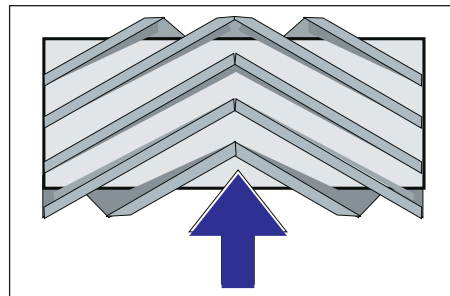

Montaje del cepillo rotativo en la dirección de marcha

Nota

Al montar el nuevo cepillo, tenga en cuenta la posición de las cerdas.

Nota

Tras el montaje del nuevo cepillo rotativo, la superficie de barrido debe reajustarse.

Control y ajuste de la superficie de barrido del cepillo rotativo

- Controle la presión de los neumáticos.
- Desconectar la aspiración de polvo, para ello colocar la palanca en servicio de barrido "húmedo".
- Levante el cepillo rotativo.
- Elevar la escoba lateral.
- Trabaje con la escoba mecánica sobre un suelo liso y plano, que esté cubierto de forma visible con polvo o arcilla.
- Baje el cepillo rotativo (posición intermedia) y deje girar durante un breve lapso.

- Levante el cepillo rotativo.
- Abrir la tapa de suciedad gruesa.
- Salga con el equipo marcha atrás.
- Comprobar el nivel de barrido.

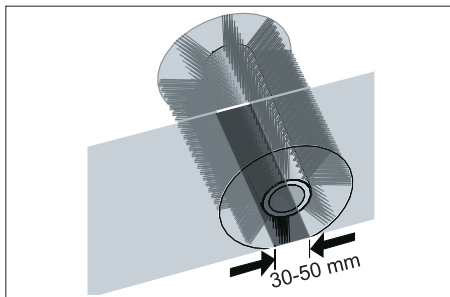

La superficie de barrido forma un rectángulo regular, que tiene entre 30 y 50 mm de ancho.

Nota

La superficie de barrido no debe ser trapezoidal. Si ello ocurre, póngase en contacto con el servicio técnico.

Ajuste la superficie de barrido:

Nota

Sólo para el modo de servicio "Ajuste fino".

- Abrir el capó del aparato.

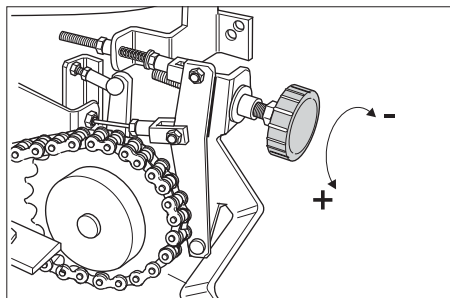

Aumento de la superficie de barrido:

- Gire el tornillo de regulación en el sentido opuesto a las agujas del reloj (+).

Disminución de la superficie de barrido:

- Gire el tornillo de regulación en el sentido de las agujas del reloj (-).

Ajuste y cambio de los cubrejuntas

Nota

Cambiar inmediatamente las cubrejuntas dañadas o desgastadas.

- Coloque la escoba mecánica sobre una superficie plana.
- Levante el cepillo rotativo.
- Gire la llave de encendido a "0" y retire la llave.
- Asegure el equipo contra movimientos accidentales con un calzo.
- Active el freno de estacionamiento.

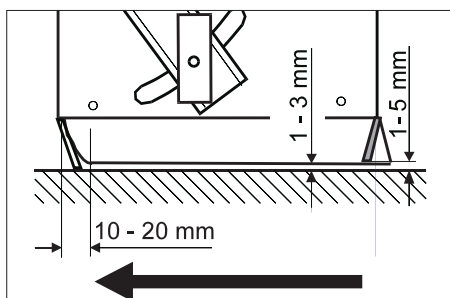

■ Cubrejuntas delantero

- Quite las fijaciones del cubrejuntas.
- Retirar la lámina de estanqueidad.

- Fije el nuevo cubrejuntas.

Nota

El cubrejuntas delantero no se puede ajustar.

■ Cubrejuntas trasero

- Quite las fijaciones del cubrejuntas.
- Retirar la lámina de estanqueidad.
- Coloque la nueva lámina de estanqueidad.
- Alinee el cubrejuntas.
- Ajustar la distancia al suelo del cubrejuntas a 1-5 mm.
- Fije el nuevo cubrejuntas.

■ Cubrejuntas laterales

- Desatornillar las sujeciones de los cubrejuntas.
- Retirar los cubrejuntas.
- Colocar cubrejuntas nuevos.
- Alinee los cubrejuntas.
- Ajustar la distancia al suelo del cubrejuntas a 1-3 mm.
- Fije el nuevo cubrejuntas.

Cambio del filtro de polvo

⚠ Peligro

Antes de cambiar el filtro de polvo, vacíe el depósito de basura. Para efectuar trabajos en el sistema de filtro, utilice una máscara antipolvo. Observe las normas de seguridad referidas al tratamiento de polvos finos.

Nota

Un depósito significativo de polvo en la salida de aire del ventilador significa que el filtro de polvo no se colocó correctamente o está defectuoso.

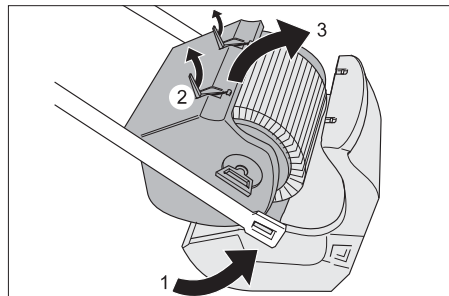

- Levantar el depósito de suciedad hasta la mitad (1).
- Abra las tapas (2).
- Girar hacia delante y retirar la caja del filtro (3).

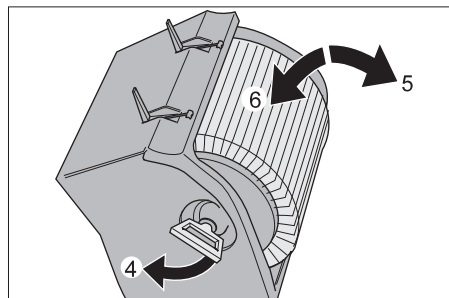

- Abatir el mango (4), extraer y girar 90° (bloquear).
- Retire el cartucho de filtro (5).
- Colocar un nuevo cartucho de filtro, los pernos tienen que introducirse en los orificios (6).

- Colocar el asa en la posición de salida y bloquear. Respetar la posición correcta del filtro.

- Colocar y cerrar la caja del filtro.

Reemplazo de la lámpara incandescente

- Detenga el aparato.
- Gire la llave de encendido a "0" y retire la llave.

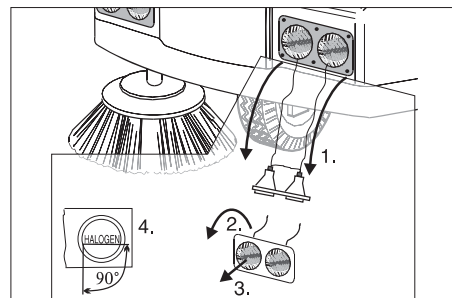

- Soltar las fijaciones del diafragma.
- Retire el diafragma (1).
- Desenroscar el tornillo entre el travesaño del portalámparas del foco defectuoso.
- Girar el cristal dispersor del foco defectuoso en el sentido contrario a las agujas del reloj aprox. 1/4 de vuelta (2) y extraer la carcasa del reflector (3).
- Extraer la bombilla.
- Instale la lámpara nueva.
- Colocar la carcasa del reflector desde abajo en el diafragma y fijar con aprox. 1/4 de vuelta en el sentido del reloj. Procurar encajar bien, el rótulo HALÓGENO del foco se tiene que poder leer en horizontal (4).
- Enroscar el tornillo entre el travesaño del portalámparas.
- Fijar el diafragma.

Cambiar el fusibles

Nota

Utilice únicamente fusibles del mismo tipo.

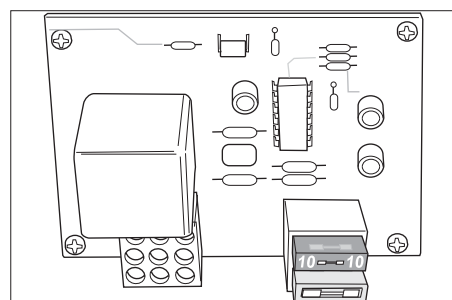

- Abrir el capó del aparato.
- Sustituya los fusibles defectuosos.

Nota

Varios defectos del mismo fusible indica un error técnico del sistema eléctrico. Póngase en contacto con el servicio técnico de Kärcher.

Averías

Avería	Modo de subsanarla
No se puede poner en marcha el aparato	Tome asiento en la plaza del conductor, el interruptor de contacto del asiento se activa
	Cargar o cambiar la batería
	Respostar combustible
	Abra el grifo de combustible
	Rellenar con aceite de motor
Póngase en contacto con el servicio técnico de Kärcher	
La marcha del motor es irregular	Limpie o cambie el filtro de aire
	Póngase en contacto con el servicio técnico de Kärcher
El motor funciona, pero el equipo se desplaza con lentitud o no se desplaza	Suelte el freno de estacionamiento
	Controle la posición de la palanca de marcha libre
	Póngase en contacto con el servicio técnico de Kärcher
El aparato no barre bien	Compruebe el grado de desgaste en el cepillo rotativo y las escobas laterales; en caso necesario, realice el cambio
	Compruebe el funcionamiento de la tapa de suciedad basta
	Vacíe el depósito de basura
	Compruebe el grado de desgaste en los cubrejuntas; en caso necesario, realice el ajuste o el cambio
	Reajuste la superficie de barrido
	Compruebe las correas de accionamiento para el rodillo rotativo y la escoba lateral
Póngase en contacto con el servicio técnico de Kärcher	
El aparato levanta polvo	Conectar la aspiración de polvo, para ello colocar la palanca en servicio de barrido "seco".
	Controle las correas de accionamiento del aspirador
	Revise el filtro de polvo; límpielo o cámbielo
	Compruebe el grado de desgaste en los cubrejuntas; en caso necesario, realice el ajuste o el cambio
El vaciado en alto no funciona	Cambiar fusible
	Interruptor defectuoso, informar al servicio de atención al cliente de Kärcher
	Grupo hidráulico defectuoso, informar al servicio de atención al cliente de Kärcher
	Póngase en contacto con el servicio técnico de Kärcher
El cepillo rotativo no gira	Extraiga las cintas y los cordones del cepillo rotativo
Errores de funcionamiento con piezas de movimiento hidráulico	Póngase en contacto con el servicio técnico de Kärcher
El aparato avanza o retrocede con el pedal acelerador suelto	Posición cero incorrecta, informar al servicio de atención al cliente de Kärcher

Datos técnicos

		KMR 1250 D
Datos del equipo		
Longitud x anchura x altura	mm	1650 x 1000 x 1270
Peso en vacío	kg	450
Peso total admisible	kg	600
Velocidad (máx.)	km/h	8
Capacidad ascensional (máx.)	%	18
Diámetro del cepillo rotativo	mm	285
Ancho del cepillo rotativo	mm	750
Diámetro de las escobas laterales	mm	450
Potencia sin escobas laterales	m ² / h	6000
Potencia con 1 escobas laterales	m ² / h	8000
Potencia con 2 escobas laterales	m ² / h	10400
Anchura de trabajo sin escobas laterales	mm	750
Anchura de trabajo con 1 escobas laterales	mm	1000
Anchura de trabajo con 2 escobas laterales	mm	1300
accionamiento de tracción	--	Eje de accionamiento sin necesidad de mantenimiento, hidroestático y cerrado con diferencial
Clase de protección contra caída de gotas de agua	--	IPX 3
Motor		
Modelo	--	Yanmar L70AE-DE
Modelo	--	Monocilíndrico de cuatro tiempos
Cilindrada	cm ³	296
Cantidad de aceite	l	1,1
Potencia máx. a 3600 1/min	kW/CV	4,4/5,9
Contenido del depósito de combustible	l	3,3
Consumo de combustible	l/h	1,1 aprox.
Tipos de aceite		
Motor	--	SAE 15 W 40
sistema hidráulico	--	DIN HVLP 51 524/2 - 46 c St/40 °C
Instalación eléctrica		
Batería	V, Ah	12, 44
motor de arranque	--	Arrancador eléctrico
Iluminación	--	DIN 49848 - HS3 - 6 V/2,4 W
Equipo hidráulico		
Cantidad de aceite	l	1,4
Depósito de basura		
Altura de descarga máx.	mm	1430
Capacidad del depósito de basura	l	80
Equipo de neumáticos		
Diámetro	mm	300
Tamaño, del.	--	4.00-4
Presión de aire, del.	bar	6
Tamaño, tras.	--	4.00-4
Presión de aire, tras.	bar	6
Sistema de filtrado y aspiración		
Superficie activa del filtro para polvo fino	m ²	6
Categoría de aplicación: filtro para polvos no nocivos para la salud	--	U
Condiciones ambientales		
Temperatura	°C	Desde -5 hasta +40
Humedad del aire, sin condensación	%	0 - 90
Emisión sonora		
Nivel de presión acústica (EN 60704-1)	dB(A)	83,5
Nivel de potencia acústica garantizado (2000/14/CE)	dB(A)	103
Vibraciones del aparato		
Valor total de la vibración (ISO 5349)		
Brazos, volante	m/s ²	< 2,5
Pies, pedal	m/s ²	< 2,5
Superficie de asiento	m/s ²	< 2,5

Declaración CE

Por la presente declaramos que la máquina designada a continuación cumple, tanto en lo que respecta a su diseño y tipo constructivo como a la versión puesta a la venta por nosotros, las normas básicas de seguridad y sobre la salud que figuran en las directivas comunitarias correspondientes. La presente declaración perderá su validez en caso de que se realicen modificaciones en la máquina sin nuestro consentimiento explícito.

Producto: Máquina barredora-aspiradora aparato con asiento

Modelo: 1.091-xxx

Directivas comunitarias aplicables

98/37/CE (a 28.12.2009)

2006/42/CE (desde 29.12.2009)

2004/108/CE

2000/14/CE

Normas armonizadas aplicadas

EN 60335-1

EN 60335-2-72

EN 55014-2: 1997 + A1: 2001

Normas nacionales aplicadas

CISPR 12

Procedimiento de evaluación de la conformidad aplicado

Anexo V

Nivel de potencia acústica dB(A)

KMR 1250 D

Medido: 101

Garantizado: 103

5.957-501

Los abajo firmantes actúan con plenos poderes y con la debida autorización de la dirección de la empresa.



H. Jenner
CEO



S. Reiser
Head of Approbation

Alfred Kärcher GmbH & Co. KG

Alfred-Kärcher-Str. 28 - 40

D - 71364 Winnenden

Tfno.: +49 7195 14-0

Fax: +49 7195 14-2212

Garantía

En todos los países rigen las condiciones de garantía establecidas por nuestra empresa distribuidora. Las averías del aparato serán subsanadas gratuitamente dentro del periodo de garantía, siempre que se deban a defectos de material o de fabricación. En un caso de garantía, le rogamos que se dirija con el comprobante de compra al distribuidor donde adquirió el aparato o al servicio al cliente autorizado más próximo a su domicilio.

KMR 1250 D

1.091-114.0
1.091-134.0

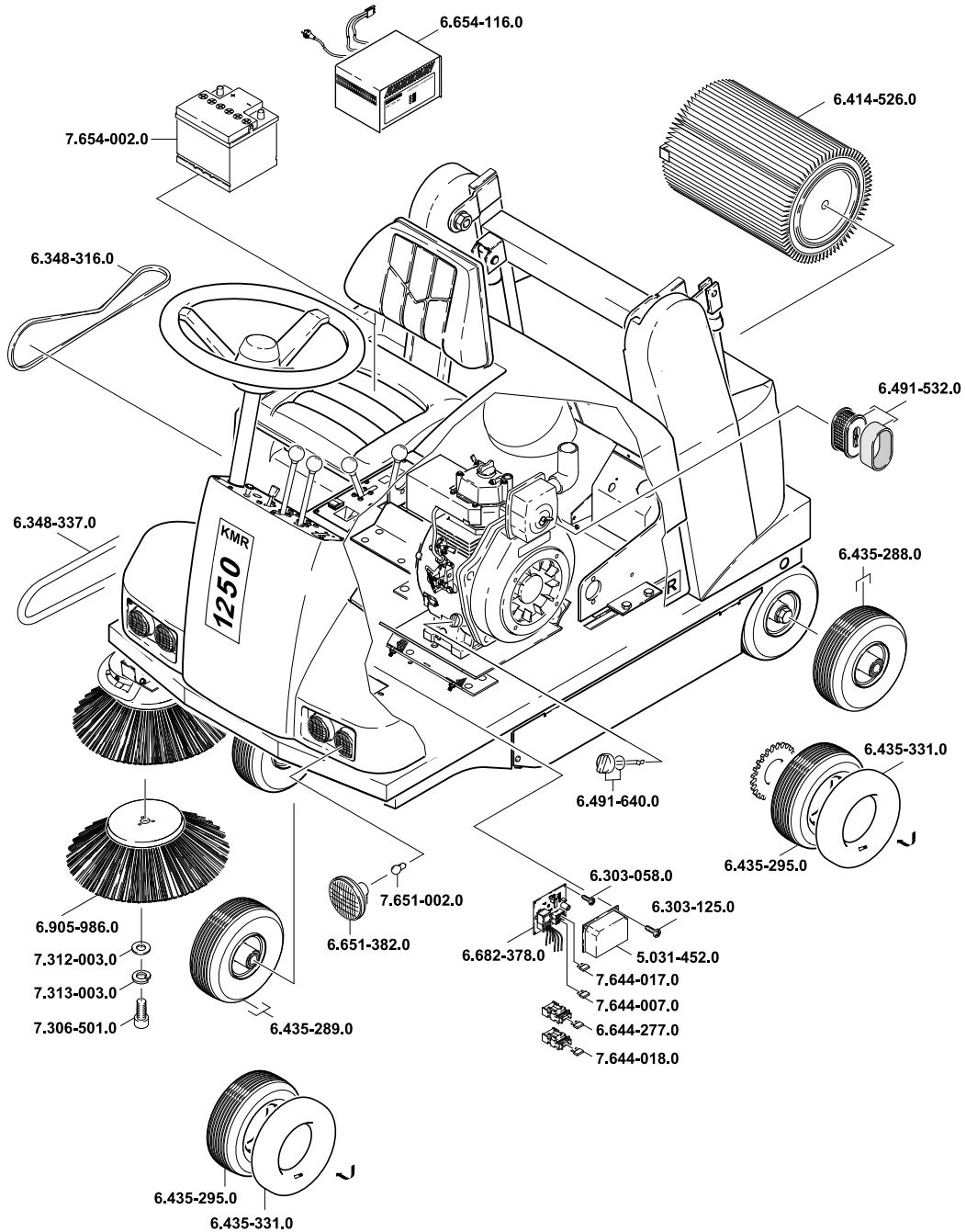

KMR 1250 D

1.091-114.0
1.091-134.0

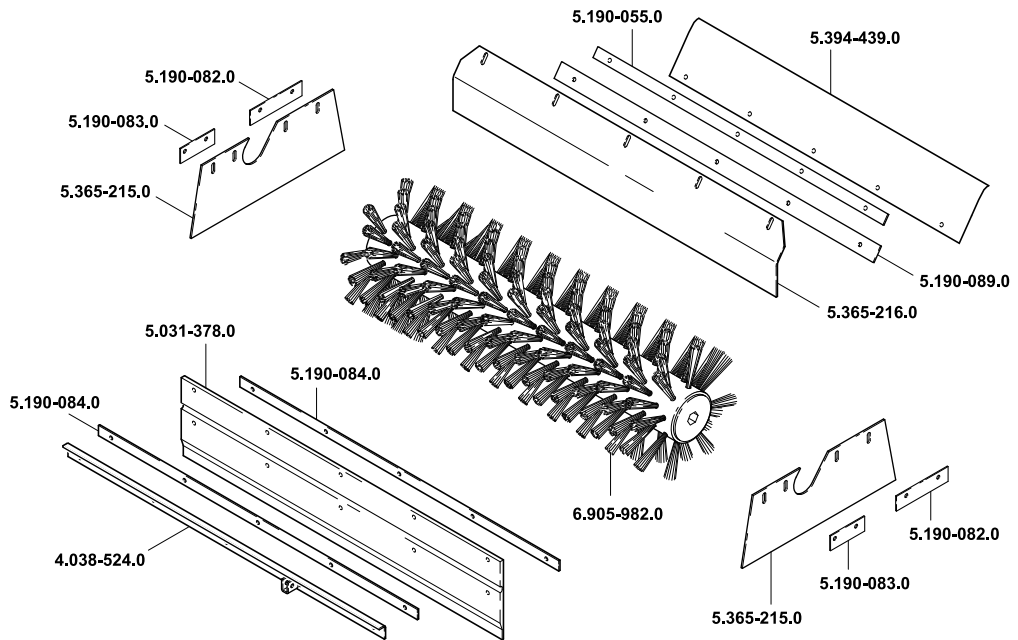
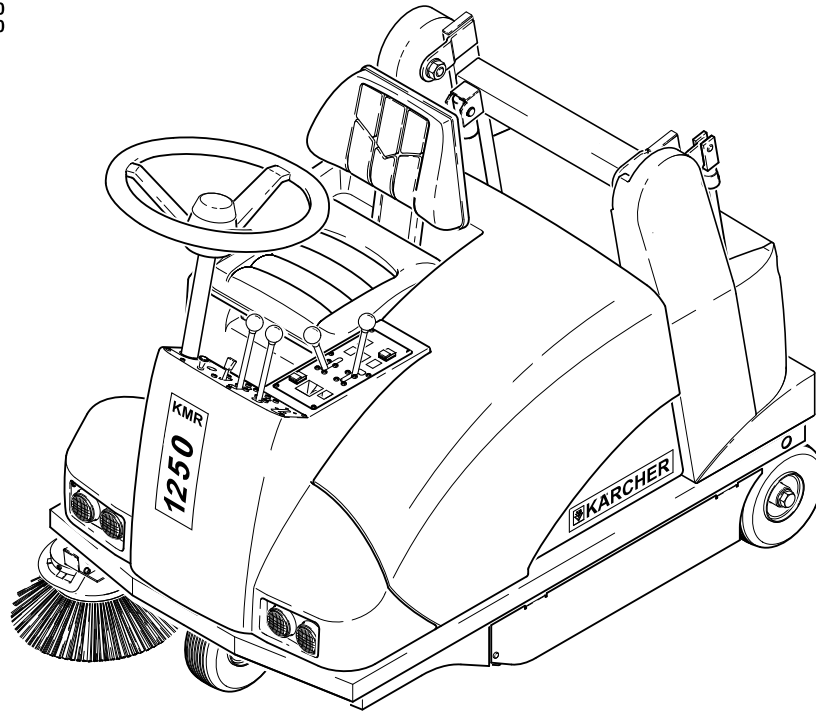



¿Qué es?
 Es un servicio prepago que le asegura una Solución Integral de Asesoría y Soporte Técnico relacionado con tu(s) Equipo(s) durante el periodo de un año con un ahorro de dinero altamente considerable.

PLANQUIN
 s.a. de c.v.



- ¿Qué ventajas tengo?**
- ✓ Posibilidad de préstamo de un equipo similar en caso de que se haya programado un servicio correctivo mayor.
 - ✓ No pagará importe(s) por mano de obra durante la vigencia de la PASTEK.
 - ✓ Tendrás derecho a Capacitaciones al número de usuarios que nos indiquen.
 - ✓ Tendrás asesoría telefónica por Personal altamente Capacitado en caso de que la falla o duda sea menor.
 - ✓ Tus reportes entrarán en nuestra programación de trabajo como "URGENTE".
 - ✓ La disponibilidad de relaciones tiene preferencia a clientes que cuentan con PASTEK.
 - ✓ Levantamiento de "Diagnóstico de Instalaciones" por el personal Técnico Calificado para que sus equipos sean trabajados con los requerimientos técnicos que como fabricante consideró para la fabricación y aplicación de cada equipo.

Póliza Anual de Servicio Técnico Especializado Contradada



PLANEACION QUIMICA INDUSTRIAL, S.A. DE C.V.
 eMail: info@planquin.com.mx
 Internet: <http://www.planquin.com.mx>